

XPDATEC

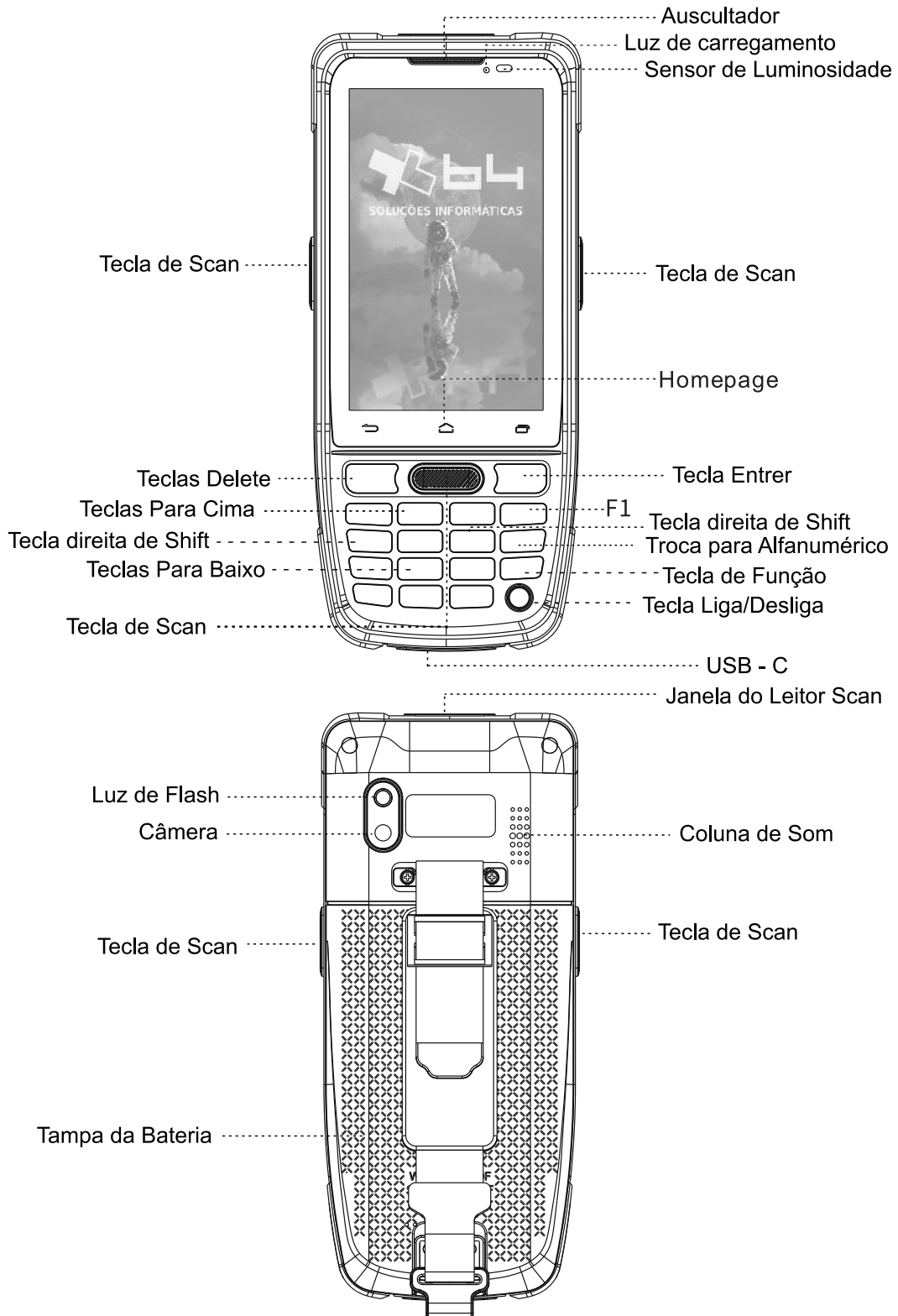

Manual de utilização



Teclas de Atalho / Personalizada

1. Captura de ecrã: "Ligar/Desliga" + Tecla #
2. Personalização da tecla: Setting - Feature - Customized Key
3. Comutação de entrada de letras: Pressione "TAB" no teclado



FIGURA 01

Seguindo a direção indicada pela seta na figura 1, segure a fivela da alça e empurre-a suavemente para baixo para abrir a fivela.

1. Abra a patilha do trinco da tampa da bateria, empurrando para a direita.

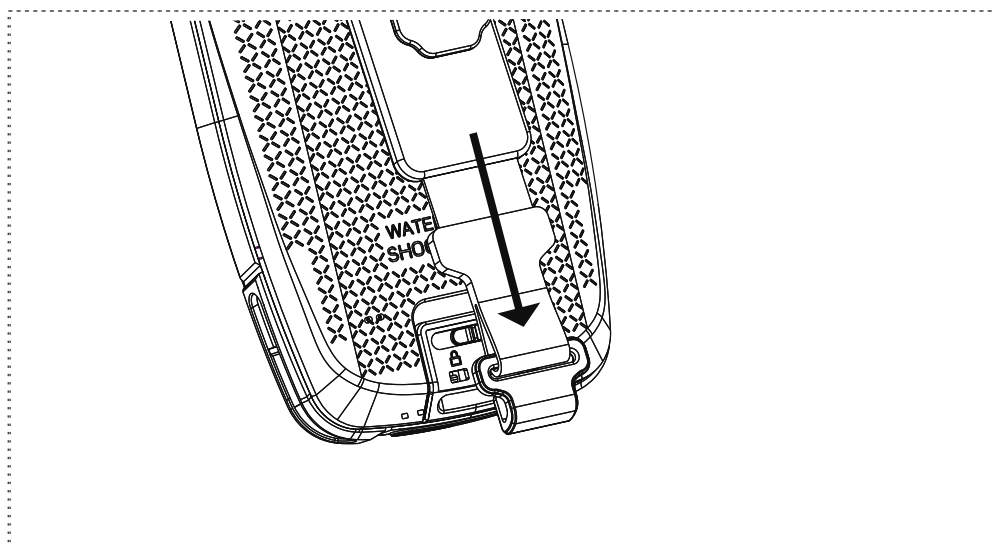
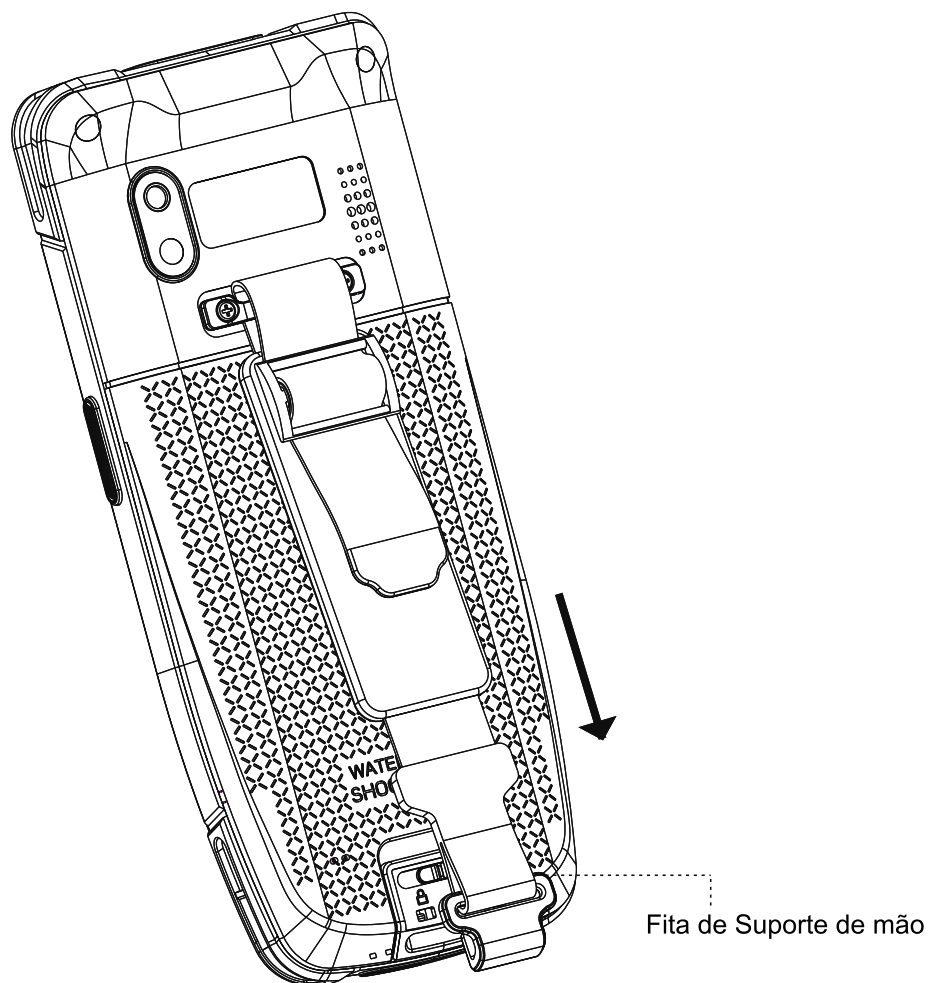
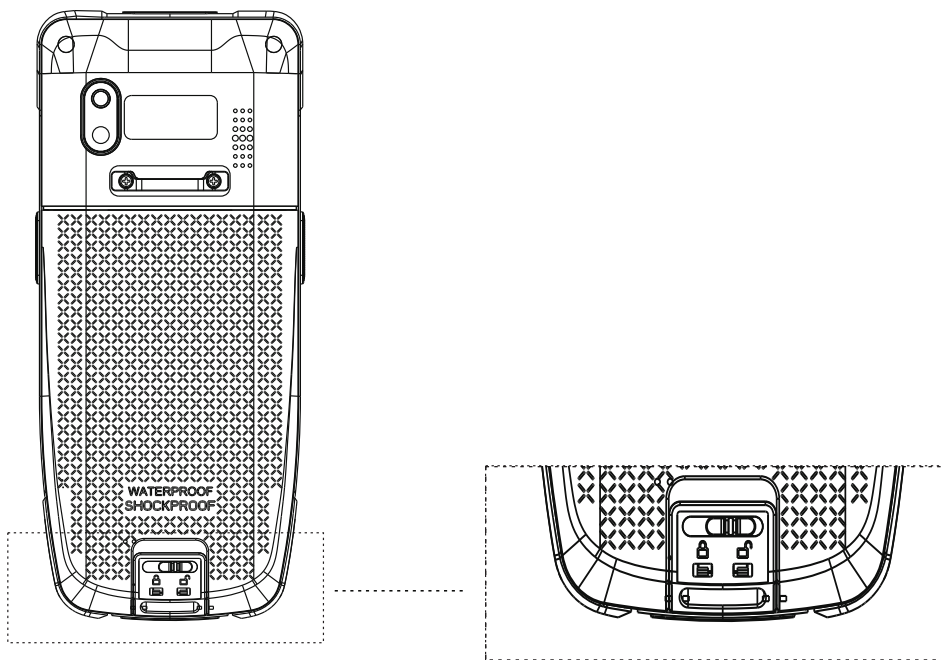

2. Depois empurre a tampa da bateria no sentido da seta (para traz)

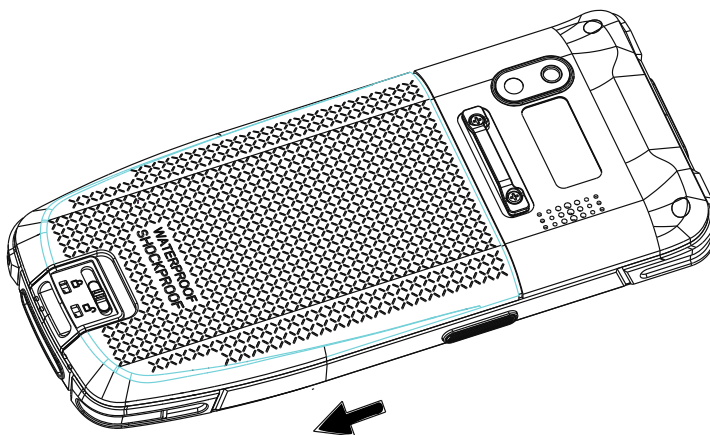

3. Depois levante a tampa da bateria, para cima como imagem abaixo.

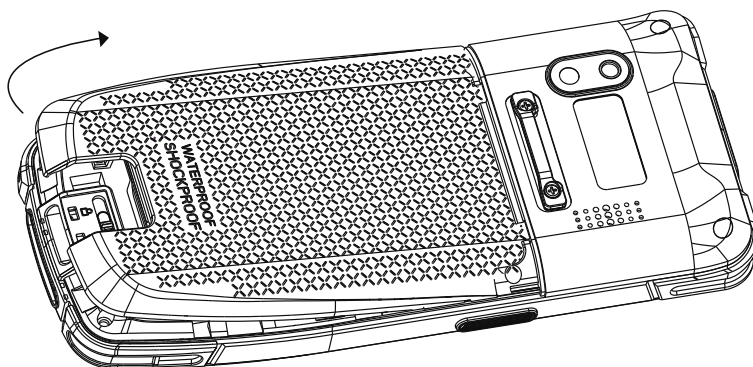

NOTA: retire o adesivo de isolamento amarelo colado no positivo e negativo da bateria antes de ligar o dispositivo. Para facilitar a remoção da bateria do seu encaixe, utilize sempre um objecto de **plástico** não metálico para não provocar danos **irreparáveis** no equipamento.

Instalação dos Cartões SIM e de Memória



1. Por favor insira os cartões nos locais definidos por modelo SIM 1e SIM2 ou TF cartão expansível de memória.

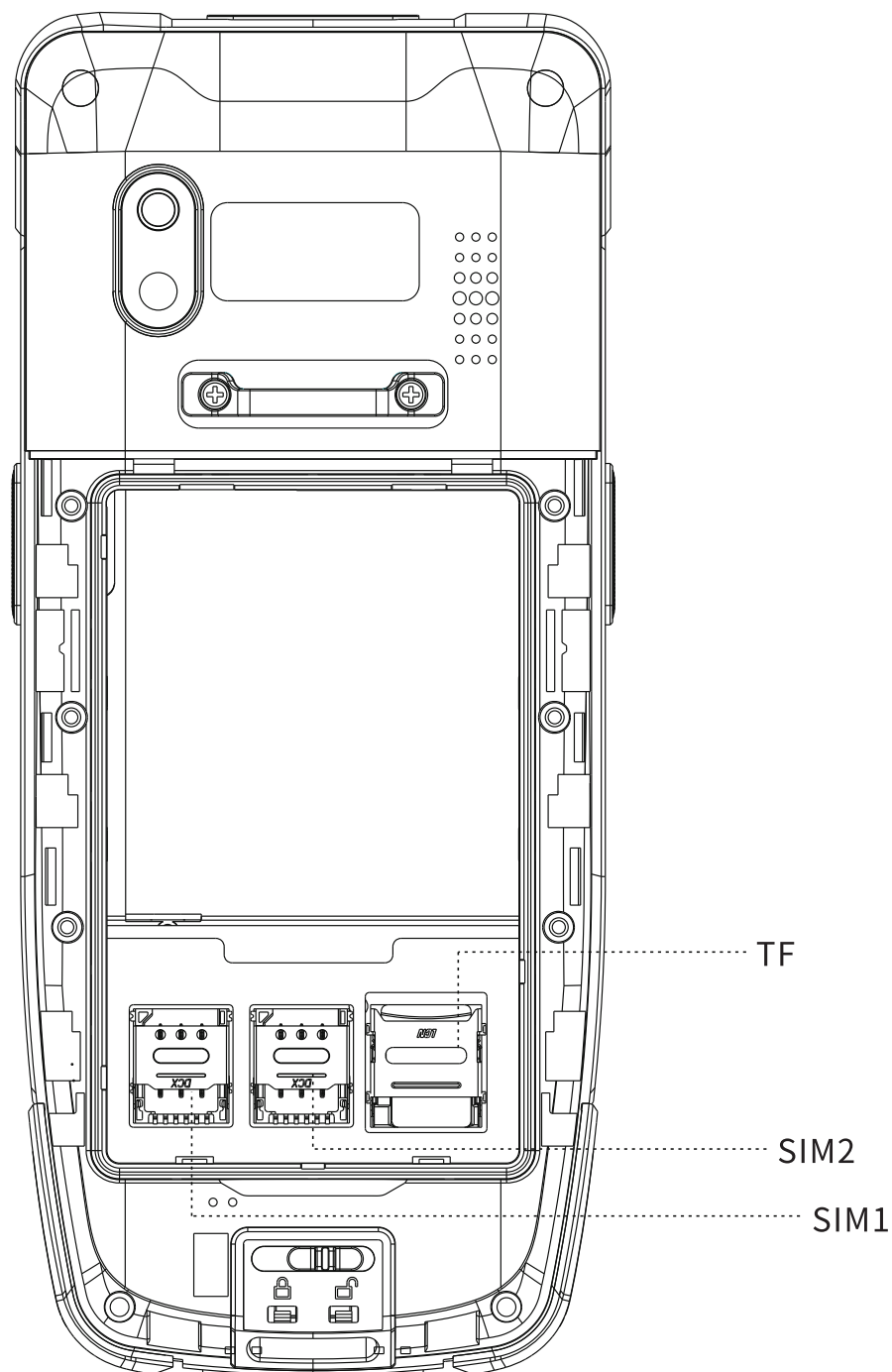

Nota: o equipamento só suporta o formato de cartões NANO SIM

Tipo de carregamento:

1. Utilize o cabo USB-C em conjunto com o carregador incluído na embalagem. Para carregamento do equipamento.
2. Poderá utilizar a estação de carregamento, acessório vendido em separado não incluído na embalagem.

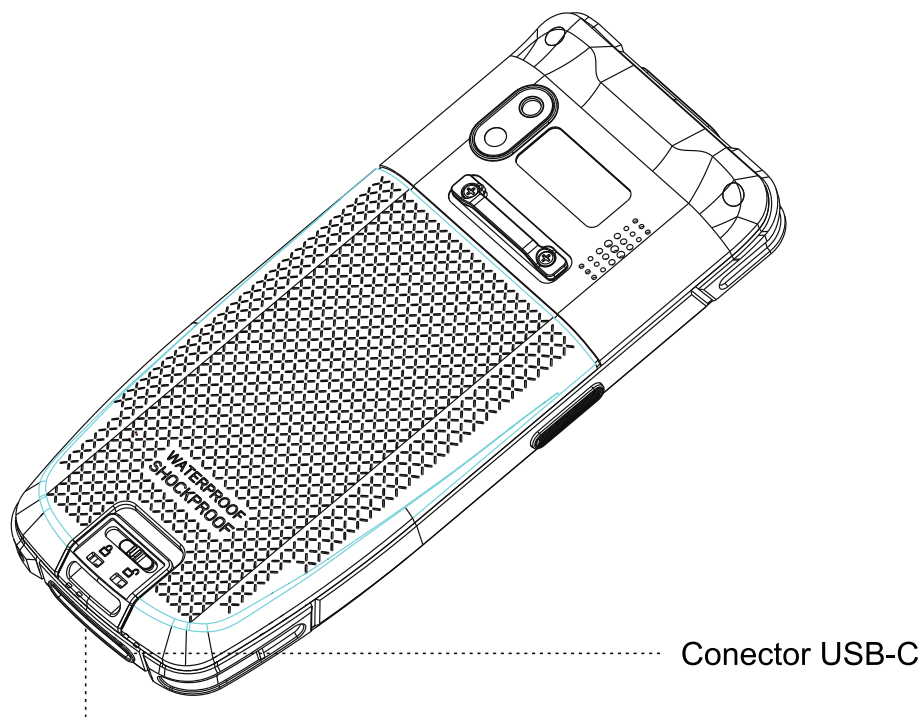

Contactos para estação de carregamento.

NOTA: Para garantir uma vida prolongada da bateria, aconselhamos que efectue uma carga total da mesma antes da primeira utilização. Nunca deixe o equipamento sem carga da bateria por longos períodos de tempo. Poderá provocar danos na bateria e deixará de carregar definitivamente.

Se o seu XPDATEC possui a funcionalidade de leitura via SCAN pode utilizar o Scan Tools.

1. Abrir a APP Scan Tools utilizando o icon da figura 1.
2. Na aplicação de interface com o Scan, pressionar uma das teclas Scan, para efectuar uma leitura de código de barras.



(Figura 2)



(Figura 2)

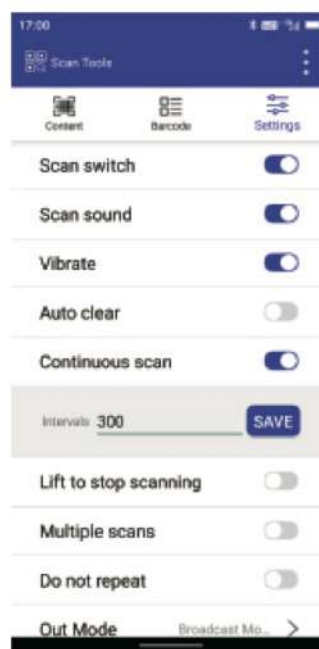

(Figura 3)

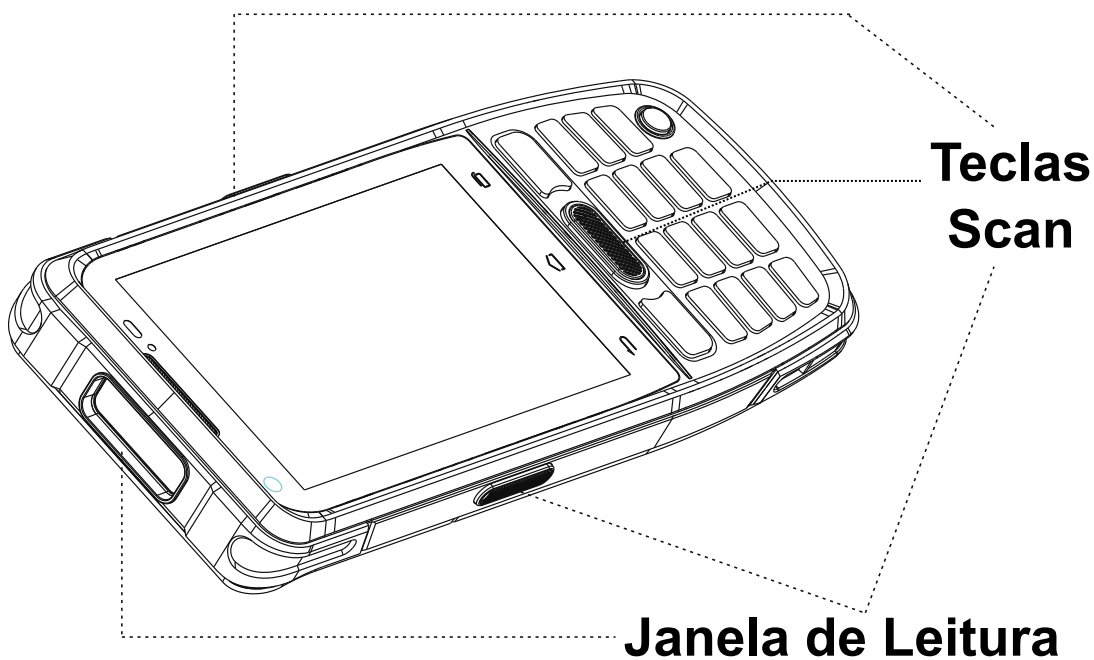

Se o seu XDATEC possui a funcionalidade de leitura via NFC pode utilizar o NFC Tools.

1. Abrir a APP Scan Tools utilizando o icon da figura 1.
2. Na aplicação de interface com o NFC, pode encostar um cartão compatível para efetuar leituras.



Figura 1



Figura 2



NOTA: NFC é uma funcionalidade opcional, antes de usar esta função deve certificar-se de que seu PDA possui compatibilidade com NFC.

FUNÇÃO OTA (UPDATE ONLINE) DE SUPORTE DE XDATEC, o utilizador PODE ACTUALIZAR O FIRMWARE MAIS RECENTE DA OTA. OPERAR COMO ABAIXO:

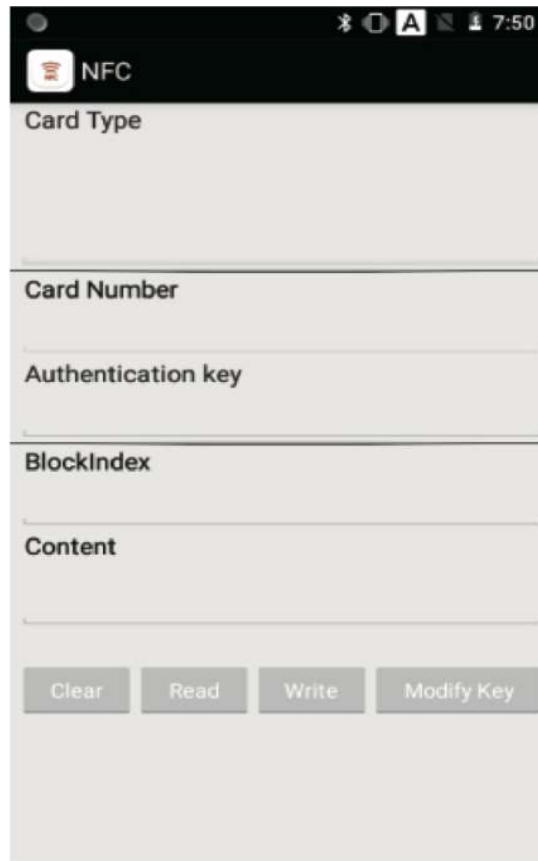
1. Por favor, entre em "Configurações" - Sobre telefone.
2. Pressione "Actualização do sistema" e entre na interface de actualização do firmware.
3. Pressione "Verificação de actualização" para actualizar o sistema operacional.

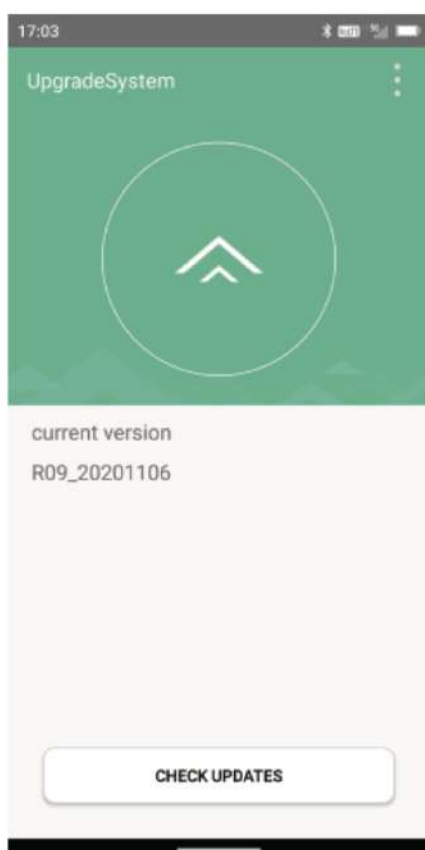

1. Como restaurar as configurações de fábrica?

Selecione "Configuração" - "Sistema"

"Opção de reinicialização"

"Redefinir data de fábrica"

2. Por que não consigo Ligar o PDA?

(1) Se o novo dispositivo não ligar, certifique-se de que o adesivo bateria de protecção foi removido.

(2) Pressione o botão liga e desliga por 4 segundos até que a ecrã do dispositivo comece a exibir alguma informação, em seguida, solte o botão liga e desliga.

(3) Por favor, verifique se a bateria tem energia, coloque a bateria no PDA e carregue-o, até o ecrã mostrar o ícone de carregamento, carregue o PDA por alguns Tempo e reinicie-o novamente.

3. PDA não pode se conectar ao PC?

Se você conectar o PDA ao seu PC, sem mensagens de prompt, por favor, mude outro cabo para testar, se não funcionar, troque por outro pc.

4. Ao usar o scanner, não há dados, mas a luz de digitalização está acesa. Por quê?

(1) Vá para a configuração de digitalização e marque "saída do teclado"

(2) Se marcado, então redefina a demonstração de verificação duas vezes e opere "DESLIGADO"

"EM"

5. O dispositivo não pode lê código de Barras.

(1) Verifique se cada botão de digitalização pode ser usado normalmente.

(2) Verifique se o mecanismo de leitura suporta o código de barras.

(3) Verifique se a lente de leitura e o código de barras estão claros e desobstruídos.

(4) Verifique a configuração de digitalização e reinicie.

6. O dispositivo não pode carregar.

(1) Verifique se o adaptador do dispositivo e a porta de carregamento estão bons.

(2) Se o dispositivo não for usado por muito tempo, mantenha-o carregado por 30 minutos. Em seguida, verifique se o dispositivo acende ou não.

(3) Substitua a bateria do aparelho que pode ser ligado normalmente, verifique o problema na bateria ou no dispositivo.

7. Como usar a bateria correctamente?

A bateria é Li-ion, se não houver energia, coloque em carregamento imediatamente,

Não mantenha a bateria com energia total ou sem energia por muito tempo, o

a melhor maneira é manter 50% da energia da bateria para armazená-la.

se não usar o PDA por muito tempo, retire a bateria de dentro do PDA e guarde-a.

o adesivo bateria de protecção foi removido.

XPDATEC

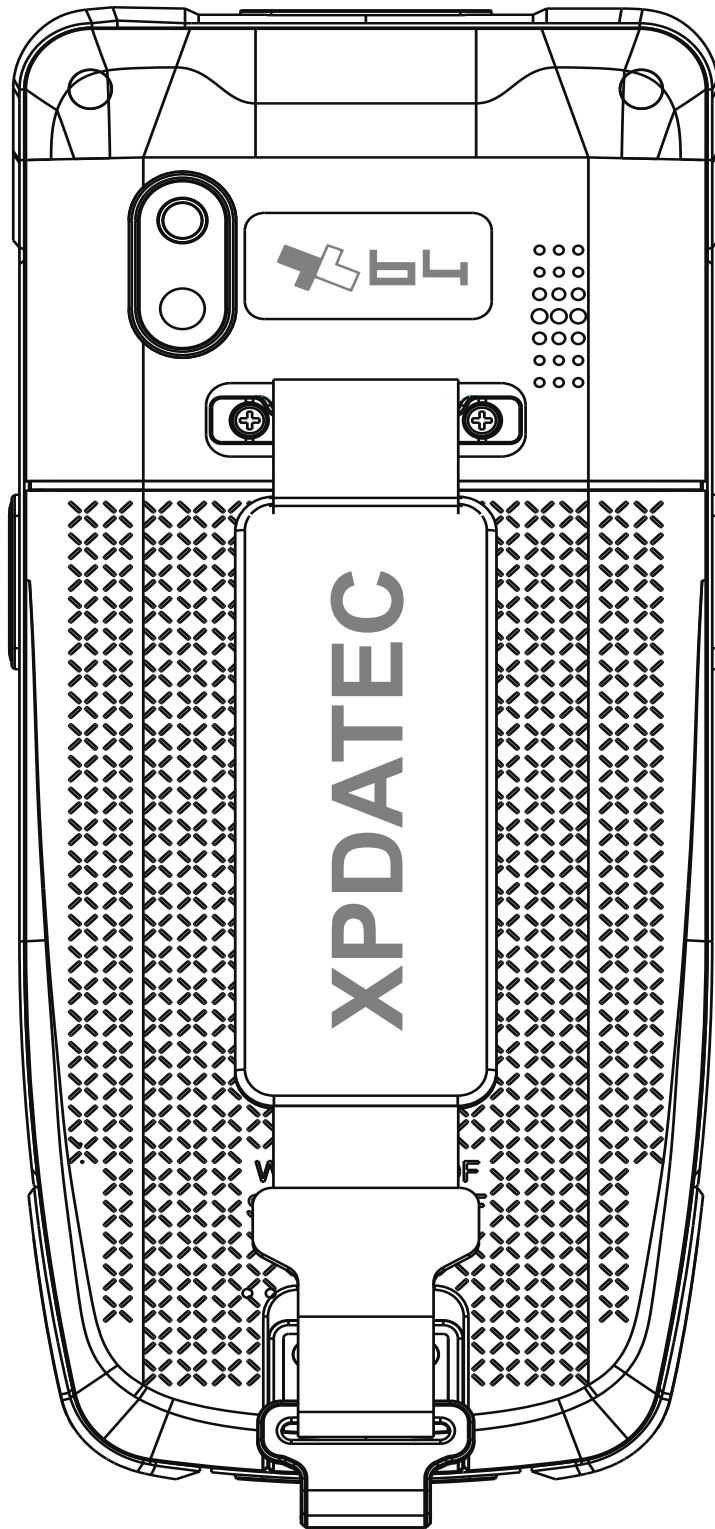

Manual de utilização